

# リード・スクリュー

位置決め制御用リニアアクチュエータ

組み合わせ:  
ステッピング・モータ

## シリーズ M1,6 x 0,35 x L1

オーダー情報	L1 (mm) =	7.5	15	25	カスタム
オーダーコード(ベアリングチップ無し)		M1.6x7.5	M1.6x15	-	M1.6xL1*
オーダーコード(軸受チップ付き)		-	M1.6x15T	M1.6x25T	M1.6xL1*T
呼び径	1,6				mm
ピッチ	0,35				mm
材質	スチール				

\* カスタムの長さについては、お問い合わせ下さい。

### 組み合わせステッピング・モータ DM0620, AM0820, AM1020

重要な注意事項  
 推力曲線がすでにステッピングモータを使用する場合の安全係数があります。  
 曲線をよりご理解頂きたい場合には、“技術情報”をご参照下さい。

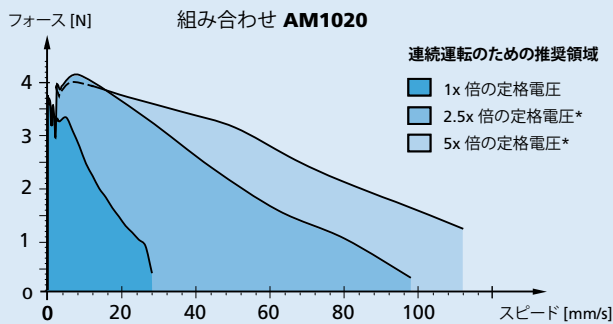
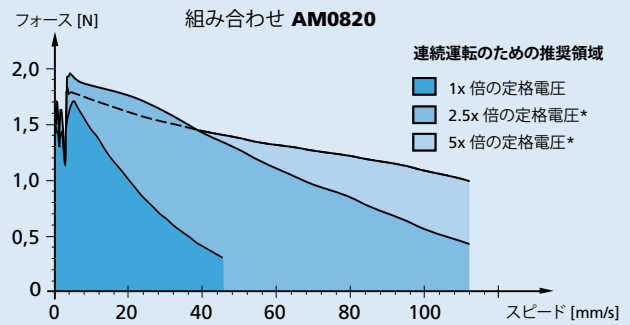
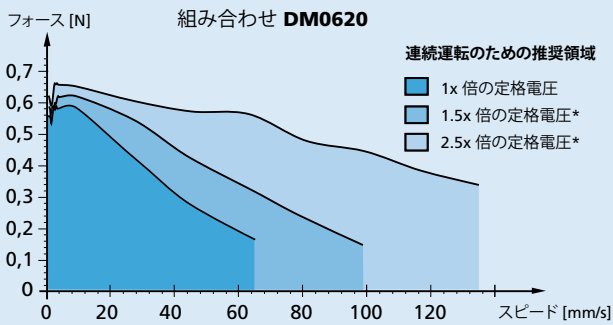

\* 定格値で電流制限

### 寸法図

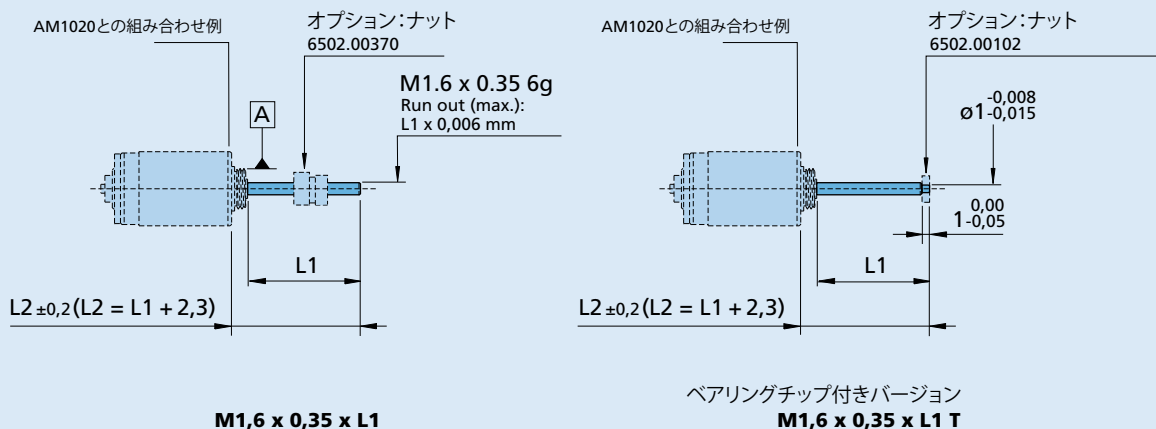

# リード・スクリュー

ナットとベアリングのオプション

## オプション

M1.2 x 0.25 リード・スクリュー用

縮尺 2:1 

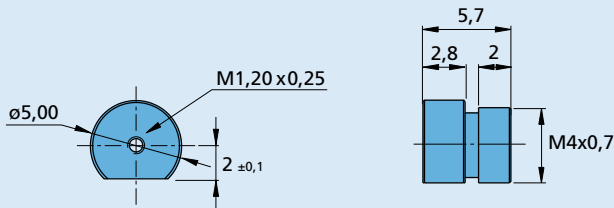

ナット部品番号 6502.00366, 自己潤滑性合成材質

M1.6 x 0.35 リード・スクリュー用

縮尺 2:1 

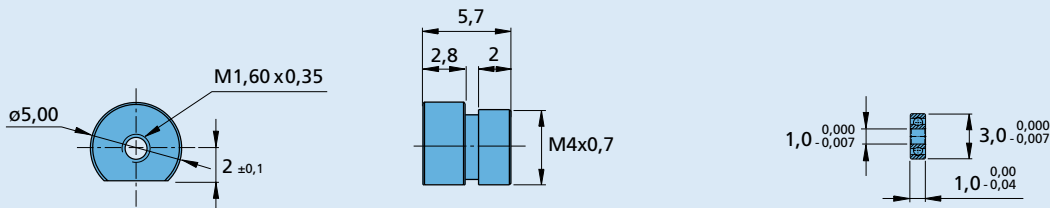

ナット部品番号 6502.00370, 自己潤滑性合成材質

リード・スクリュー・チップ用ベアリング部品番号 6502.00102

M2.0 x 0.2 リード・スクリュー用

縮尺 2:1 

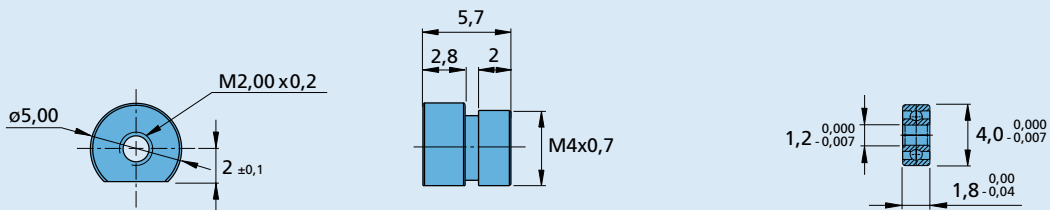

ナット部品番号 6502.00337, 自己潤滑性合成材質

リード・スクリュー・チップ用ベアリング部品番号 6502.00097

M3.0 x 0.5 リード・スクリュー用

縮尺 2:1 

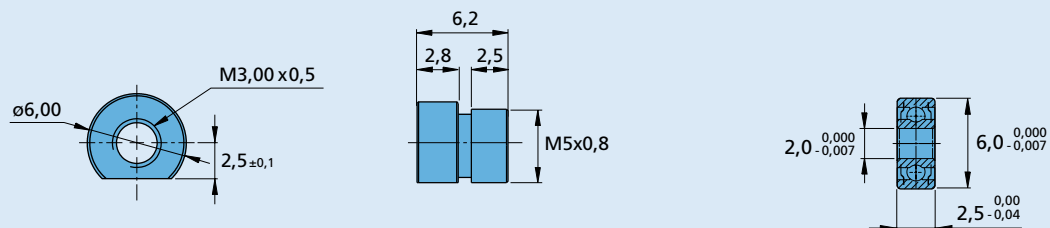

ナット部品番号 6502.00323, 自己潤滑性合成材質

リード・スクリュー・チップ用ベアリング部品番号 6502.00103