

# リニア・DC サーボモータ

9,2 N

## LM 2070 ... 11

22°C環境	LM 2070 ... 11	
連続推力	$F_{e\ max}$	9,2 N
最大推力	$F_{p\ max}$	27,6 N
連続電流	$I_{e\ max}$	0,79 A
最大電流	$I_{p\ max}$	2,4 A
逆起電圧定数	$k_E$	9,5 V/m/s
力定数	$k_F$	11,64 N/A
端子間抵抗、位相間	$R$	10,83 $\Omega$
端子インダクタンス、位相間	$L$	1 125 $\mu$ H
熱抵抗	$R_{th1} / R_{th2}$	3,1 / 9,3 K/W
熱時定数	$\tau_{w1} / \tau_{w2}$	30 / 1 200 s
動作温度範囲		-20 ... +125 °C
磁石ピッチ	$\tau_m$	24 mm
ロッド・ベアリング		ポリマースリーブ
ハウジング材質		金属、非磁性
動作方向		電子的に反転可能

	LM 2070-	040-11	080-11	120-11	160-11	220-11	
ロッドの長さ	$S_{max}$	40	80	120	160	220	mm
再現性	$\sigma_r$	60	60	60	60	80	$\mu$ m
精度	$\sigma_a$	200	300	400	500	600	$\mu$ m
加速度	$a_{e\ max}$	83,7	61,3	51,1	43,8	35,4	$m/s^2$
速度	$v_{e\ max}$	1,8	2,2	2,6	2,6	2,8	m/s
ロッドの長さ	$L1$	134	182	218	254	314	mm
ロッド重量	$m_m$	110	150	180	210	260	g
総重量	$m_t$	248	288	318	348	398	g

注意: 本モータは DC 75 V 未満の直流電圧でご使用ください。 与えられた値は静止状態のモータに対するものです。片ロッドにも対応可能です。

### ケーブル/アクセサリ

負荷: ( $t_1 = t_2 = t_3$ )

移動距離: 40 mm

摩擦係数: 0,2

傾斜角度: 0°

静止時間: 0,1 s

負荷:

外力がゼロの場合の所定の速度における許容最大負荷

外力:

次の各負荷で所定の速度における許容最大外力

- 0,5 kg ———
- 1,0 kg - - - - -
- 2,0 kg ⋯⋯⋯

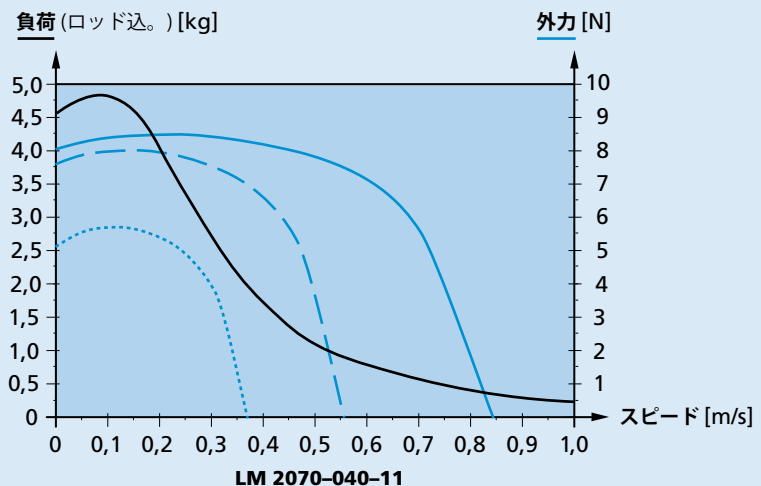

**寸法図**

縮小図

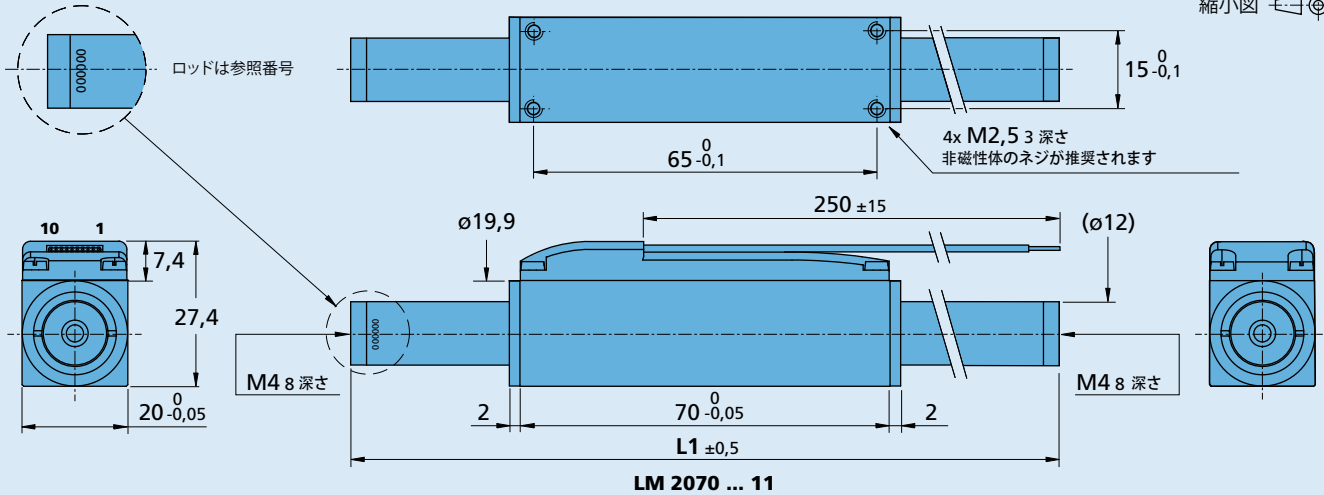
**オプションケーブル、接続情報**

 製品名の例: **LM2070-040-11**

オプション	種類	説明	接続	
			-11/-11C	-01
-11C	ケーブル 	材質 PVC、10 芯、AWG 28 コネクタ A05a – TCO、ピッチ 2mm	<b>ピン機能</b> 1 C 相 2 B 相 3 A 相 4 GND 5 U <sub>DD</sub> (+5V) 6 ホールセンサ C 7 ホールセンサ B 8 ホールセンサ A 9 N.C. 10 N.C.	<b>ピン機能</b> 1 C 相 黄色 2 ホールセンサ A グリーン 3 U <sub>DD</sub> (+5V) 赤 4 GND 黒 5 ホールセンサ B 青 6 ホールセンサ C 灰色 7 B 相 オレンジ 8 A 相 茶色 9 N.C. 白 10 N.C. 紫
-01	単線ワイヤ	シングルワイヤ、素材 PVC、10 芯、AWG 28、推奨されるコネクタモレックス - Nr. 51110-1060	<b>フレックスボード</b> 被覆材質: PVC 10線、AWG28、グリッド1mm 錫メッキワイヤ	

**製品接続**

ドライブエレクトロニクス	ケーブル/アクセサリ
MCLM 3003 P MCLM 3006 S MC 5004 P MC 5004 P STO MC 5005 S	弊社の幅広いアクセサリについては、「アクセサリ」のチャプターをご参照ください。