

ブラシレスDCサーボモータ

4極技術

18 mNm
23 W

シリーズ 2250 ... BX4 S

22°C環境、定格電圧	2250 S	012 BX4 S	018 BX4 S	024 BX4 S	
1 定格電圧	U_N	12	18	24	V
2 端子間抵抗、位相間	R	1,55	3,17	5,9	Ω
3 効率(最大)	η_{max}	71	71	72	%
4 無負荷回転数	n_0	10 700	11 400	10 900	min ⁻¹
5 無負荷電流(φ3 mm軸の場合)	I_0	0,188	0,139	0,095	A
6 起動トルク	M_H	82,6	85,8	85,7	mNm
7 静止摩擦トルク	C_0	0,54	0,54	0,54	mNm
8 動的摩擦トルク	C_V	$1,3 \cdot 10^{-4}$	$1,3 \cdot 10^{-4}$	$1,3 \cdot 10^{-4}$	mNm/min ⁻¹
9 回転定数	k_n	890	628	448	min ⁻¹ /V
10 逆起電圧定数	k_E	1,124	1,593	2,231	mV/min ⁻¹
11 トルク定数	k_M	10,7	15,2	21,3	mNm/A
12 電流定数	k_I	0,093	0,066	0,047	A/mNm
13 回転数-トルクの勾配	$\Delta n / \Delta M$	128	131	124,8	min ⁻¹ /mNm
14 端子インダクタンス、位相間	L	64,3	129	250	μH
15 機械的時定数	τ_m	6,9	7	6,7	ms
16 ロータ慣性	J	5,1	5,1	5,1	gcm ²
17 角加速度	α_{max}	162	168	168	$\cdot 10^3 \text{rad/s}^2$
18 熱抵抗	R_{th1} / R_{th2}	3,7 / 15,1			K/W
19 熱時定数	τ_{w1} / τ_{w2}	13 / 550			s
20 動作温度範囲:					
- モータ		-40 ... +100			°C
コイル(最大許容温度)		+125			°C
21 軸受		ボールベアリング、予荷重			
22 最大軸負荷:					
- 軸径		3			mm
- 3 000 min ⁻¹ での半径方向(ベアリングから5 mm)		20			N
- 3 000min ⁻¹ で軸方向(押し込み時)		2			N
- 静止時の軸方向(押し込み時)		20			N
23 軸の遊び:					
- 半径方向	\leq	0,015			mm
- 軸方向	$=$	0			mm
24 ハウジング材質		ステンレス スチール			
25 重量		88			g
26 回転方向		電子的に反転可能			
27 最大回転数	n_{max}	26 000			min ⁻¹
28 極数		2			
29 ホール・センサ		デジタル			
30 マグネット材料		ネオジウム			
連続運転時の定格値					
31 定格トルク	M_N	13,6	13	13,7	mNm
32 定格電流(熱制限)	I_N	1,59	1,09	0,81	A
33 定格回転数	n_N	8 580	9 310	8 720	min ⁻¹

注意: 定格値は定格電圧、22°C環境の条件で計算されています。 R_{th2} 値は25%のため、考慮されていません。

注:

右のグラフは22°C環境下で出力軸上のトルクと推奨回転数の関係を表します。

右のグラフは十分な熱電対策が施され、完全に絶縁された状態が前提です。
(R_{th2} が50%減少)

定格電圧(U_N)曲線は十分な熱電対策が施され、完全に絶縁された状態で定格電圧時の動作点を示します。定格電圧曲線の上の領域では、いかなる点においてもより高い電圧を必要とします。定格電圧曲線の下領域ではいかなる点においてもより低い電圧が必要となります。

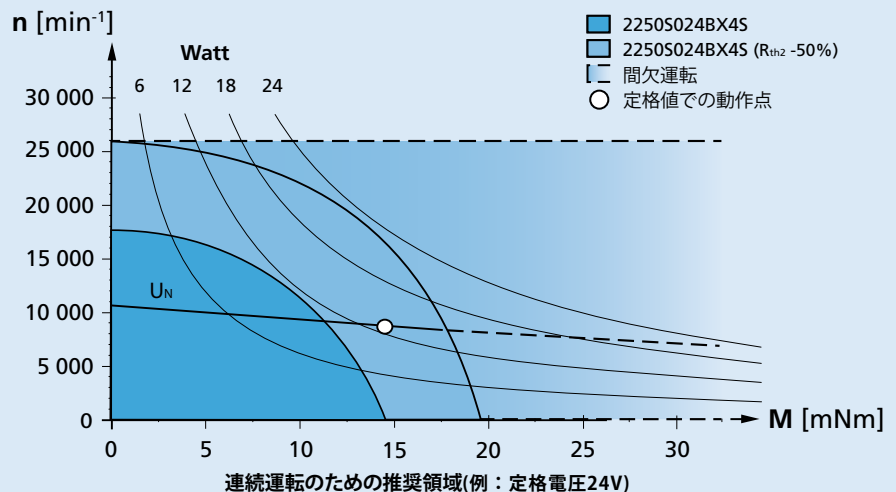

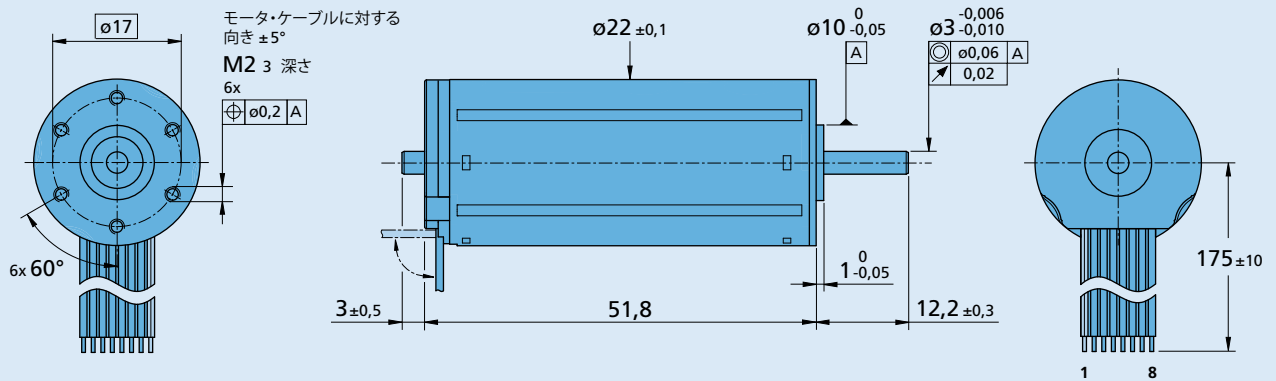
寸法図

2250 S ... BX4 S
オプション・ケーブル、接続情報

 製品名の例：**2250S024BX4S-3830**

オプション	種類	説明	接続図標準	種類: 4935																																				
3830	コネクタ	コネクタ MOLEX Microfit 3.0, 43025-0800 付き AWG 26/PVC リボンケーブル (コネクタ 43020-0800 と対で使用を推奨)	<table border="1"> <thead> <tr> <th>番号</th> <th>機能</th> <th>機能</th> <th>色</th> </tr> </thead> <tbody> <tr> <td>1</td> <td>位相 C</td> <td>位相 C</td> <td>黄色</td> </tr> <tr> <td>2</td> <td>位相 B</td> <td>位相 B</td> <td>オレンジ色</td> </tr> <tr> <td>3</td> <td>位相 A</td> <td>位相 A</td> <td>茶色</td> </tr> <tr> <td>4</td> <td>GND</td> <td>GND</td> <td>黒</td> </tr> <tr> <td>5</td> <td>U_{DD} (+5V)</td> <td>U_{DD} (+5V)</td> <td>赤</td> </tr> <tr> <td>6</td> <td>ホール・センサ C</td> <td>ホール・センサ C</td> <td>灰</td> </tr> <tr> <td>7</td> <td>ホール・センサ B</td> <td>ホール・センサ B</td> <td>青</td> </tr> <tr> <td>8</td> <td>ホール・センサ A</td> <td>ホール・センサ A</td> <td>緑</td> </tr> </tbody> </table>	番号	機能	機能	色	1	位相 C	位相 C	黄色	2	位相 B	位相 B	オレンジ色	3	位相 A	位相 A	茶色	4	GND	GND	黒	5	U _{DD} (+5V)	U _{DD} (+5V)	赤	6	ホール・センサ C	ホール・センサ C	灰	7	ホール・センサ B	ホール・センサ B	青	8	ホール・センサ A	ホール・センサ A	緑	
番号	機能	機能	色																																					
1	位相 C	位相 C	黄色																																					
2	位相 B	位相 B	オレンジ色																																					
3	位相 A	位相 A	茶色																																					
4	GND	GND	黒																																					
5	U _{DD} (+5V)	U _{DD} (+5V)	赤																																					
6	ホール・センサ C	ホール・センサ C	灰																																					
7	ホール・センサ B	ホール・センサ B	青																																					
8	ホール・センサ A	ホール・センサ A	緑																																					
4935	単線ワイヤ	単線ワイヤ (PTFE) AWG 26 長さ 175mm 付きモータ																																						
X4935	単線ワイヤ	単線ワイヤ (PTFE) AWG 26 長さ 300mm 付きモータ																																						
Y4935	単線ワイヤ	単線ワイヤ (PTFE) AWG 26 長さ 600mm 付きモータ																																						
Y158	軸端	リアシャフト無し																																						
			フレックスボード 被覆材質: PVC 8線、AWG26、グリッド1.27mm 錫メッキワイヤ																																					

製品接続

ギアヘッド / リードスクリュー	エンコーダ	ドライブレレクトロニクス	ケーブル/アクセサリ
22F 22/7 26A	IE3-1024 IE3-1024 L IER3-10000 IER3-10000 L AES-4096 AES-4096 L	SC 2402 P SC 2804 S SC 5004 P SC 5008 S MC 5004 P MC 5004 P STO MC 5005 S	弊社の幅広いアクセサリについては、「アクセサリ」のチャプターをご参照ください。